

Double Din CarPlay / Android-autostereo GPS-navigaattorilla S-072A



Erittely

- Virtalähteen jännite - 12~14.4V DC, Negatiivinen maaperä
- Suurin virrankulutus - 10A
- Suurin lähtöteho - 4x60W
- Järjestelmän asennuksen salasana - "1234"

Takaosan käyttöliittymän kuvaus

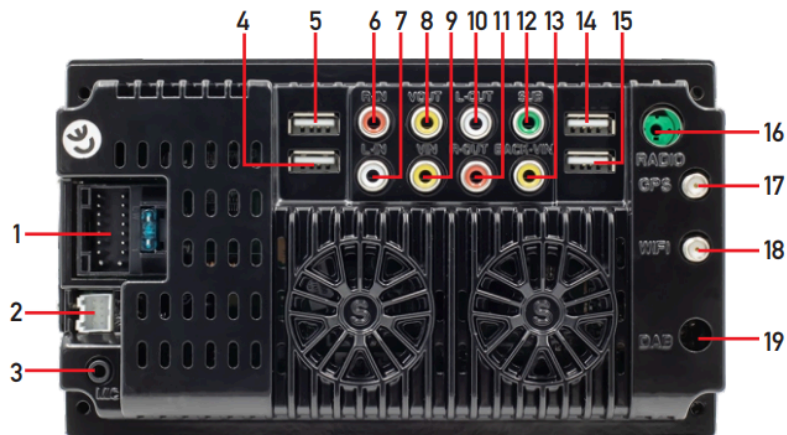

1. Virtapistoke (16Pin)
2. Protokollakotelon pistoke (jotkut mallit vaativat)
3. 3.5mm mikrofonin tuloaukko
4. Testiportti
5. USB-lataus 5V/2.1A
6. Oikea audiotulo
7. Vasen audiotulo
8. Videolähtö
9. Videotulo
10. Vasen äänilähtö
11. Oikea äänilähtö
12. Subwoofer-lähtö
13. Peruutuskameran videotulo
14. USB 2 portti
15. USB 1 -portti (Jos etupaneelissa on USB-portti, tällä portilla ei ole toimintoa.)
16. Radioantennin liitin
17. GPS-antenniliitäntä
18. WiFi/Bluetooth-antenniliitäntä
19. DAB-antenniliitäntä (jotkin mallit tukevat)

Peruutuskameran asennustapa

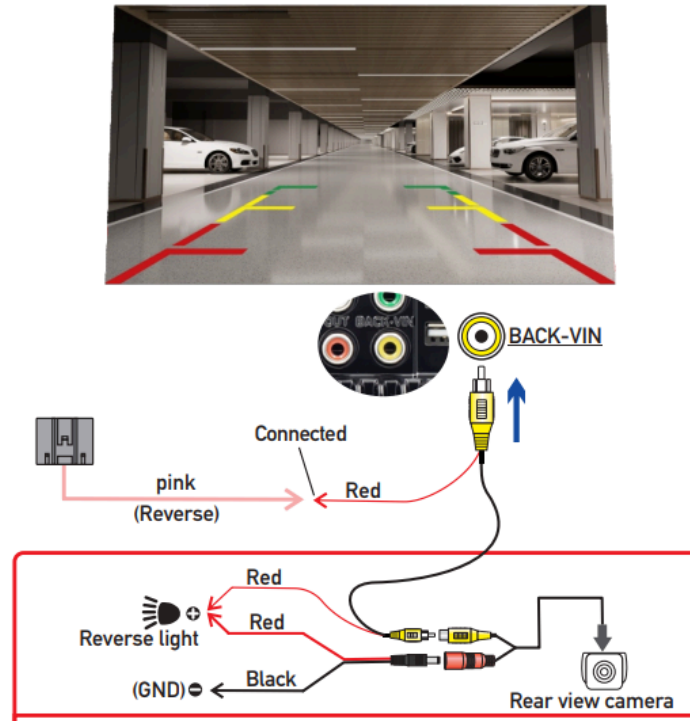

Jos peruutuskameraa ei ole asennettu, älä liitä REVERSE/BACK-kaapelia mihinkään paikkaan. Jätä kaapeli kytkemättä, muuten laite ei näy kunnolla tai se siirtyy automaattisesti käänteiseen tilaan, mikä aiheuttaa koneen toimintahäiriön. Tällaisessa tilanteessa irrota REVERSE/BACK-linja mahdollisimman pian, jotta se ei vaikuta käyttäjän normaaliin käyttöön.

Ohjauspyörän säätimien oppiminen

Paina ja pidä alhaalla alkuperäisen auton ohjauspyörässä olevaa painiketta ja etsi ohjauspyörän painikkeen toimintoa vastaava painikekuvake. Napsauta kuvaketta vaihtaaksesi väriä, oppiminen onnistuu.



Kaukosäädin

Vain joitain malleja tuetaan

(Kaukosäätimen tyyli riippuu tosiasiallisesti vastaanotetusta tyylistä.)

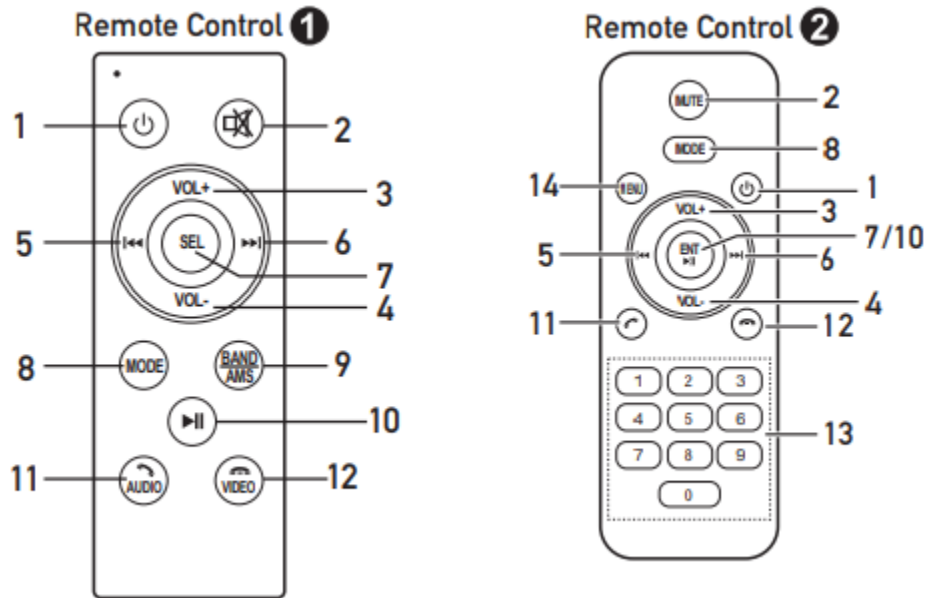

1. Virta päälle/pois
2. Mykistys päälle/pois
3. Äänenvoimakkuus +
4. Äänenvoimakkuus -
5. Edellinen kappale
6. Seuraava kappale
7. SEL/kirjoita
8. Tila: Vaihda radiota varten / BT - AUX IN - USB - SD
9. Bändi/AMS: Kaistan vaihto, radioasemien automaattinen haku ja tallennus
10. Toista/Tauko
11. Vastaa puheluun; Siirry musiikkisoittimeen
12. Lopeta puhelu; Siirry videon toistoon
13. Numeropainike
14. MENU (HOME) -painike

iPhone Mirrorlink (Vain jotkin mallit tukevat)

Kun laite liitetään iPhoneeseen, puhelimen näytön sisältö heijastetaan auton näytölle.

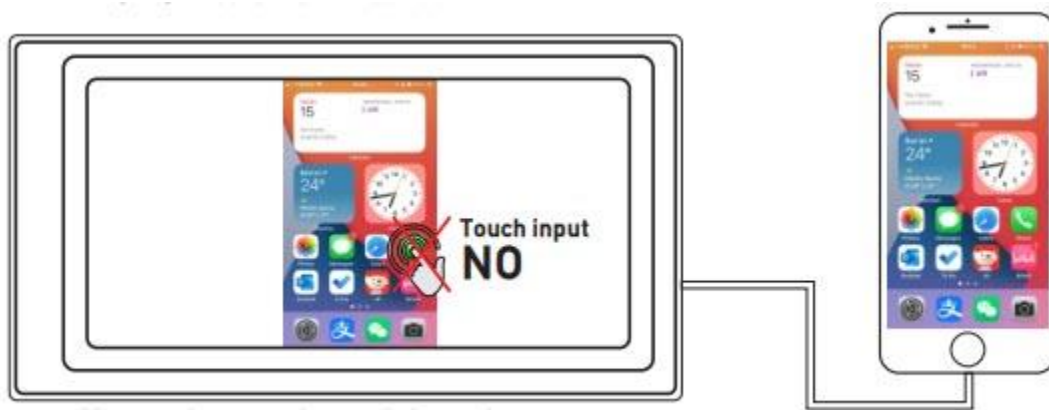

Et voi ohjata iPhoneasi täällä.

Android Mirrorlink (Vain jotkin mallit tukevat)

Kun käytät Android-laitetta, sinua pyydetään asentamaan APP-ohjelmisto USB-datakaapelin liittämisen jälkeen. Kytke datakaapeli asennuksen jälkeen uudelleen, niin se siirtyy näytön peilaustilaan. Ja sitä voidaan käyttää sekä soittimen näytöllä että puhelimen näytöllä.

Vain kuvan siirto onnistuu tällä hetkellä. Ääni voidaan lähettää vasta, kun Bluetooth-yhteys on muodostettu.



Täällä voit myös ohjata Android-puhelintasi.

Apple CarPlay (Vain jotkin mallit tukevat)

1. Kiinteä yhteys: Liitä vain USB-datakaapeli, niin se siirtyy automaattisesti CarPlay-liitäntään.
2. Langaton yhteys: käynnistä ensin matkapuhelimen Bluetooth- ja wifi-toiminnot ja yhdistä sitten Bluetooth. Sitten se siirtyy automaattisesti CarPlay-käyttöliittymään. (Huomaa: signaali lähetetään tällä hetkellä wifin kautta, joten vaikka Bluetooth-toiminto olisi pois päältä, se lähetetään normaalisti. Kun wifi-toiminto on kytketty pois päältä, CarPlay-yhteys katkeaa.)

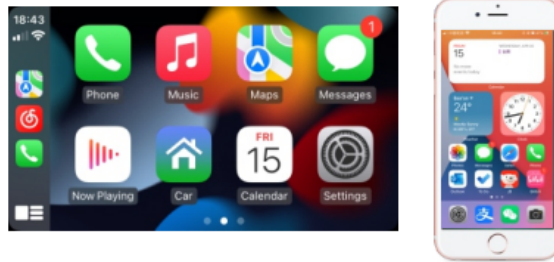

Android Auto (Vain jotkin mallit tukevat)

Tätä ominaisuutta ei tueta kaikissa maissa, ja "Google Play" -palveluiden on oltava saatavilla paikallisesti.

1. Sinun on ladattava ja asennettava "Android Auto" -ohjelmisto "Google Play".
2. Käytä matkapuhelinta, jossa on Android 6.0 tai uudempi. On käytettävä kelvollista datakaapeliyhteyttä.
3. Kiinteä yhteys: Liitä vain USB-datakaapeli, niin se siirtyy automaattisesti Android Auto -liitäntään.
4. Langaton yhteys: Kytke ensin matkapuhelimen Bluetooth- ja wifi-toiminnot päälle ja yhdistä sitten Bluetooth. Sitten se siirtyy automaattisesti Android Auto -käyttöliittymään. (Huomaa: signaali lähetetään tällä hetkellä wifin kautta, joten vaikka Bluetooth-toiminto olisi pois päältä, se lähetetään normaalisti. Kun wifi-toiminto on kytketty pois päältä, Android Auto katkeaa.)

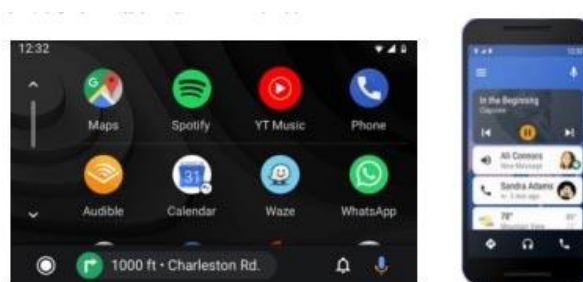

Yleisiä ongelmia ja yksinkertainen vianetsintä

1. *Ei voi käynnistyä normaalisti*

- "Keltainen" "Punainen" "Musta" nämä 3 linjaa yhdistävät vain 2, joten se ei käynnisty, pitäisi olla, että keltainen viiva on kytketty positiiviseen napaan, punainen viiva avaimen ohjauslinjaan, musta negatiiviseen napaan, vähemmän liitääntä tai väärä liitääntä ei käynnisty.
- Alkuperäistä auton johtoa ja yksikön johtoja ei voi kytkeä väriin, alkuperäisen auton linjan väri ei ole vakio, jos liität niin, se ei vain kytkeydy päälle, vaan se voi myös polttaa.
- Alkuperäistä auton pistoketta ei voi kytkeä suoraan uuteen yksikköön, vaikka se vain kytkeytyisi, sitä ei voi käyttää, muuten se ei käynnisty tai pala.
- 3 johtoa on kytketty oikein, mutta se ei käynnisty. Tarkista, onko keltaisen viivan sulake rikki. Jos sulakkeessa ei ole ongelmaa, kierrä keltainen ja punainen johto yhteen. Kytke virta-avain ja paina laitteen virtapainiketta nähdäksesi, voidaanko se kytkeä päälle.
- Joka kerta kun vaihdat sulakkeen, se palaa. Älä muuta sitä uudelleen. Syynä on se, että kun kytket positiivisen ja negatiivisen navan ensimmäistä kertaa, yksikön suojapiiri on oikosulussa. Laitte voidaan korjata mestarimme ohjauksessa. Mitään pohjaa ei voi palauttaa vain jälkimyyntiin tai uuteen yksikköön. Jos nämä eivät ole ongelmallisia tai eivät myöskään käynnisty, tee viimeinen vaihe vahvistaaksesi, etsi 12V akku tai 12V virtalähde "keltaiseksi" ja "punaiseksi" kierre yhdessä plus, musta miinusnapaan, paina painiketta tarkista, voiko se käynnistyä vai ei, jos voit käynnistää, se osoitti, että alkuperäinen auton johto ei ole oikein kytketty tai auton johdossa on ongelma. Jos sitä ei voida käynnistää, laite on rikki. Älä käynnistä yksikköä, tarkista linjat huolellisesti, älä sokeasti epäile laitteen ongelmaa.

2. *Automaattinen sammutus*

- Kaapelivirhe: Jos sininen kaapeli (automaattinen antennivirtalähde) on kytketty laitteen virtajohtoon, tapahtuu automaattinen sammutus. Ratkaise ongelma noudattamalla oikeaa kytkentätapaa.

- Jännite on epävaka: etsi 12V-5A, joka on virtalähde, ja testaa uudelleen, sammuuko se automaattisesti. Jos se ei sammu automaattisesti testin jälkeen, vaihda virtalähde. Jos se sammuu automaattisesti, ongelma on laitteessa.

3. *On melua*

- Alkuperäisen kaiuttimen teho on liian pieni. Kun yksikön äänenvoimakkuutta lisätään, kuuluu melua. (Ratkaisu: Kun vaihdat kaiuttimen tai kuuntelet kappaletta, äänenvoimakkuus ei saa olla liian suuri.
- Kaiutinkaapeli on maadoitettu (Ratkaisu: Ota rautakaiutinkaapeli. Kytkeyty suoraan laitteen kaiutinkaapeliin)

4. *Kaukosäädintä ei voi käyttää*

- Testimenetelmä: Kytke matkapuhelimen kamera päälle ja kohdista kaukosäätimen valo ja paina sitten kaukosäätimen painiketta nähdäksesi syttyykö puhelin. Jos se ei syty, virtaa ei tule. Vaihda akku; Jos se palaa, on sähköä, mikä osoittaa, että kaukosäätimessä ei ole ongelmia.

5. *Asetuksia ei voi tallentaa (ei muistia)*

- Keltainen viiva ja punainen viiva on yhdistetty toisiinsa (erillinen keltainen positiiviseen, punainen avainohjaimen).
- Keltainen ja punainen ovat päinvastaisia (vaihda vain asentoa).

6. *Bluetooth ei toimi*

- Käynnistä laite, etsi laitteen Bluetooth-nimi matkapuhelimen Bluetoothin avulla ja napsauta sitten Yhdistä. Yhteyden muodostamisen jälkeen voit vastata puheluihin tai toistaa kappaleita Bluetoothin kautta.

7. *Tuote päästää savua*

- Vaihda sulake SULAKE, jos ongelmaa ei voida ratkaista, sisäinen piiri on palanut. Huoltopalvelu vaaditaan.

8. Ääntä ei voi säätää

- Nollaa laite tai irrota virtajohto ja kytke se pistorasiaan.
- Äänenvoimakkuuden säädin on rikki, ja nuppi voidaan vaihtaa.

9. Peruutuskamera ei näy

- Väärä johdotus tai johdotus puuttuu. Kameran liitântätapa:
 - Etsi lisävarusteita: 1 kamera + 1 virtajohto + 1 videokaapeli
 - Etsi johdotuksen portti. Etsi ensin käänteinen ohjauslinja yksikön virtajohdosta. Ohjausviiva on vaaleanpunainen viiva. Yhdistä tämä johto 12 V:n positiiviseen napaan ja näyttö muuttuu siniseksi. Etsi sitten yksikön takaosa, CAM-videotuloliitântä, etsi varavalon positiiviset ja negatiiviset puolet.
 - Kamerassa on kaksi liitântää, punainen liitin on kytketty virtajohtoon, keltainen on kytketty videokaapeliin, virtakaapelin punainen johto ja videokaapelin johto on ruuvattu yhteen peruutusvalon positiiviseen napaan, ja virtakaapelin mustaa johtoa ei käytetä, kytketty, videokaapelin toinen pää on kytketty CAM-videosisääntuloliitântään kameran takana. Videolinjasta tuleva punainen viiva on kytketty voimalinjan peruutusohjauslinjaan.
- Kamera on rikki. Jos kameraan oikein kytketty lamppu ei syty, se rikkoutuu ja korvataan uudella.

10. USB-laitteita ei voi toistaa

- Alusta USB-flash-levy, ja tiedostojärjestelmäksi valitaan: FAT32, lataa yksi tai kaksi kappaletta uudelleen ja yritä uudelleen. Jos se ei vielääkään toimi, vaihda USB-muistitikku.

11. FM ei vastaanota radioasemaa

- Antennipistoke ei ole kunnolla kiinni, antenni on irrotettu tai johto on irti.
- Hae asemaa, paina AS hakee automaattisesti tai paina ennen tai jälkeen-painiketta.
- Yllä olevia kahta kohtaa ei voi ratkaista. Irrota antennipistoke ja etsi ruuvimeisseli tai metalliliiuska sen asettamiseen antennin sijaan.

12. Ääntä ei kuulu heti asennuksen jälkeen

- Hyvät asiakkaat, laite on testattu ennen toimitusta. Jos ääntä ei kuulu, kyseessä on yleensä johdotusvirhe tai auton alkuperäinen kaiuttimen johto on oikosuljettu raudan kanssa. Tarkista sen vaiheiden mukaan:
 - Tarkista, onko kaiuttimen kaapeli oikosulussa ja kytketty. Liitä uudelleen, jos sinulla on oikosulku.
 - Tarkista, kuinka monta kaiutinkaapelia alkuperäisen kaiutinkaapelin mukaan. Jos on vain 2 kaiutinkaapelia todistamaan, että alkuperäinen auton linja ei vastaa yksikköämme, sinun on reitittävä alkuperäinen autolinja uudelleen. Yhden kaiuttimen tulee johtaa 2 kaiutinjohtoon. 2 kaiuttimessa on oltava 4 kaiutinkaapelia.

13. Ääntä ei kuulu hetken kuluttua

- Irrota kaikki kaiutinkaapelit laitteesta (älä irrota niitä) ja etsi sitten ulkoinen kaiutin vastaanottamaan laitteen harmaata ja violettiä takalinjaa. Vihje mikä tahansa ryhmä ja yritä sitten nähdä, kuuluuko ääniä. Jos ääni kuuluu, todistetaan, että auton kaiutinjohto on oikosuljettu raudan kanssa tai kaiutin on vaurioitunut. Jos ääntä ei kuulu, laite on rikki.